



1

MOTOR ZPJ4

XM
122-0/4

1

REKOMMENDERADE VERKTYG

9022-T : Verktöglåda motor ZPJ.

H : **9022-T-H** : Låsningsverktyg för balansaxel.

M : **6012-T** : Låssegment för svänghjulet.

N : **9007-T** : Tändstiftsnyckel.

Momentnyckel.

Hylsa 35 mm platt säte

KONTROLL AV KAMAXELINSTÄLLNINGEN ZPJ4

**KONTROLL AV KAMAXELINSTÄLLNINGEN****Montering av topplocken :****VARNING :**

Se broschyr BRE 098937 ZPJ/ZPJ4.

Risk att kamaxelns ventillyftare lossnar.

Håll fast vipparmarna på topplocket mha verktyg **MR. 630-64/78**

Ställ in rätt mha markeringarna innan topplocket monteras.

- Vevaxel, **Fig. II** : kilen **(1)** lodrätt.
- Främre topplock, **Fig. III** : ställ spåret på kamaxeln 45° vinkel till topplockets fogyta.
- Bakre topplock, **Fig. I** : ställ spåret på kamaxeln **45°** vinkel till topplockets fogyta.

Montering av kamaxelkedjor :

- Kedjan till främre topplocket, **Fig. IV** :
 - Ställ vevaxelns ki **(1)** i linje med de främre cylindrarna.
 - Ställ kedjans markerade länk (2) mittför markeringen på kamaxeldrevet.
 - Ställ markeringen på främre kamaxeldrevet mellan de två markerade länkarna **(3)** på kedjan
 - Montera alltsammans på kamaxeln.
 - Montera släporna och kedjespännaren.

NOTERA : En ny kedjespännaren levereras åtspänd och säkrad. Om kedjespännaren är lös, spänn den med en 6-kantsnyckel och säkra den mha verktyg **9022-T.L.**

- Kedjan till bakre topplock, **Fig. V** :
 - Vrid vevaxeln **1 varv och 240°** .
 - Ställ kedjans markerade länk (4) mittför markeringen på kamaxeldrevet.
 - Ställ markeringen på bakre kamaxeldrevet mellan de två markerade länkarna (5) på kedjan. Montera alltsammans på kamaxeln. Montera skruven.
 - Montera släporna och kedjespännaren.

Dra fast släporna och kedjespännarna till **1 daNm**.Dra åt bulten på de rörliga släporna till **1,6 daNm**.

Avlägsna säkringarna från kedjespännarna efter montering.



1

XM
122-0/4

3

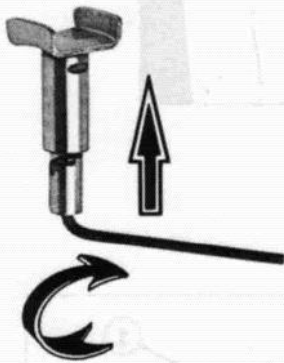
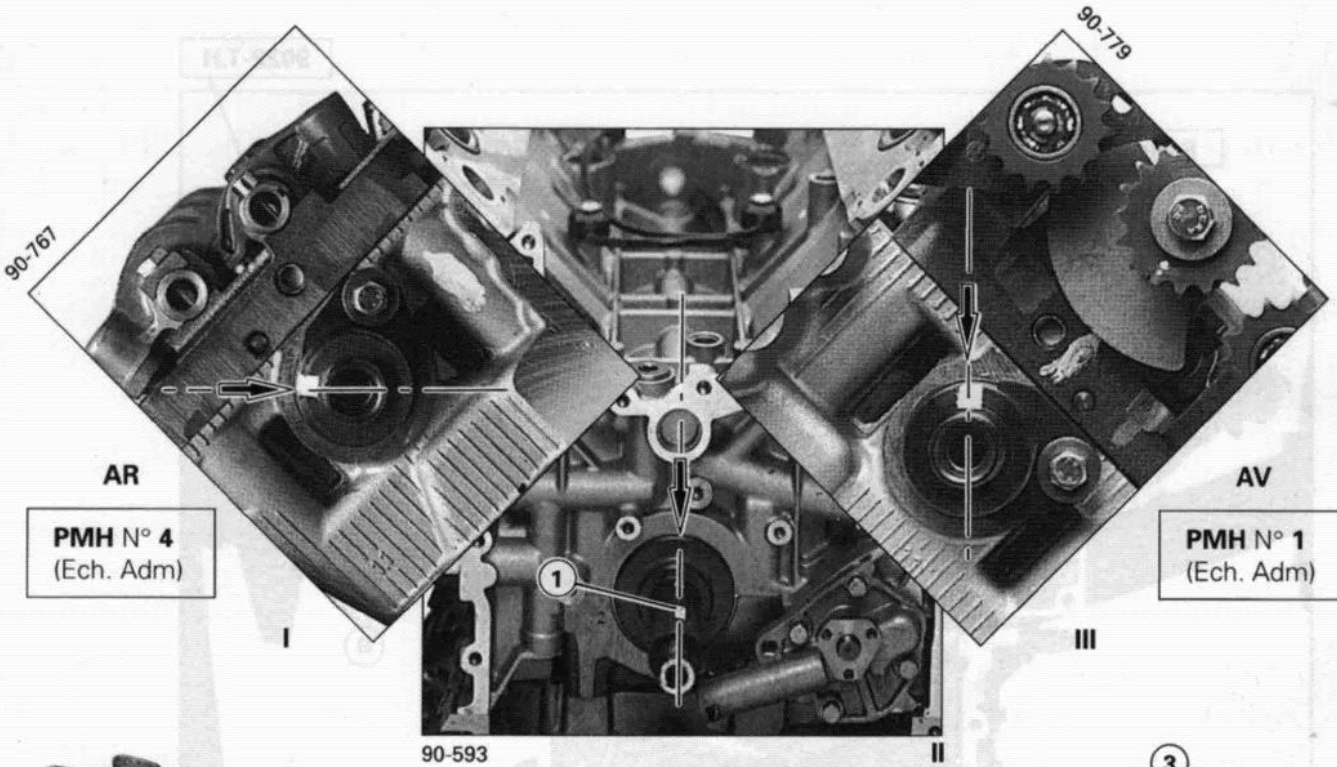

90-586

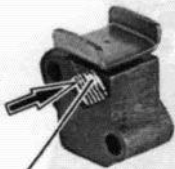

ou

9022-T.L

90-587

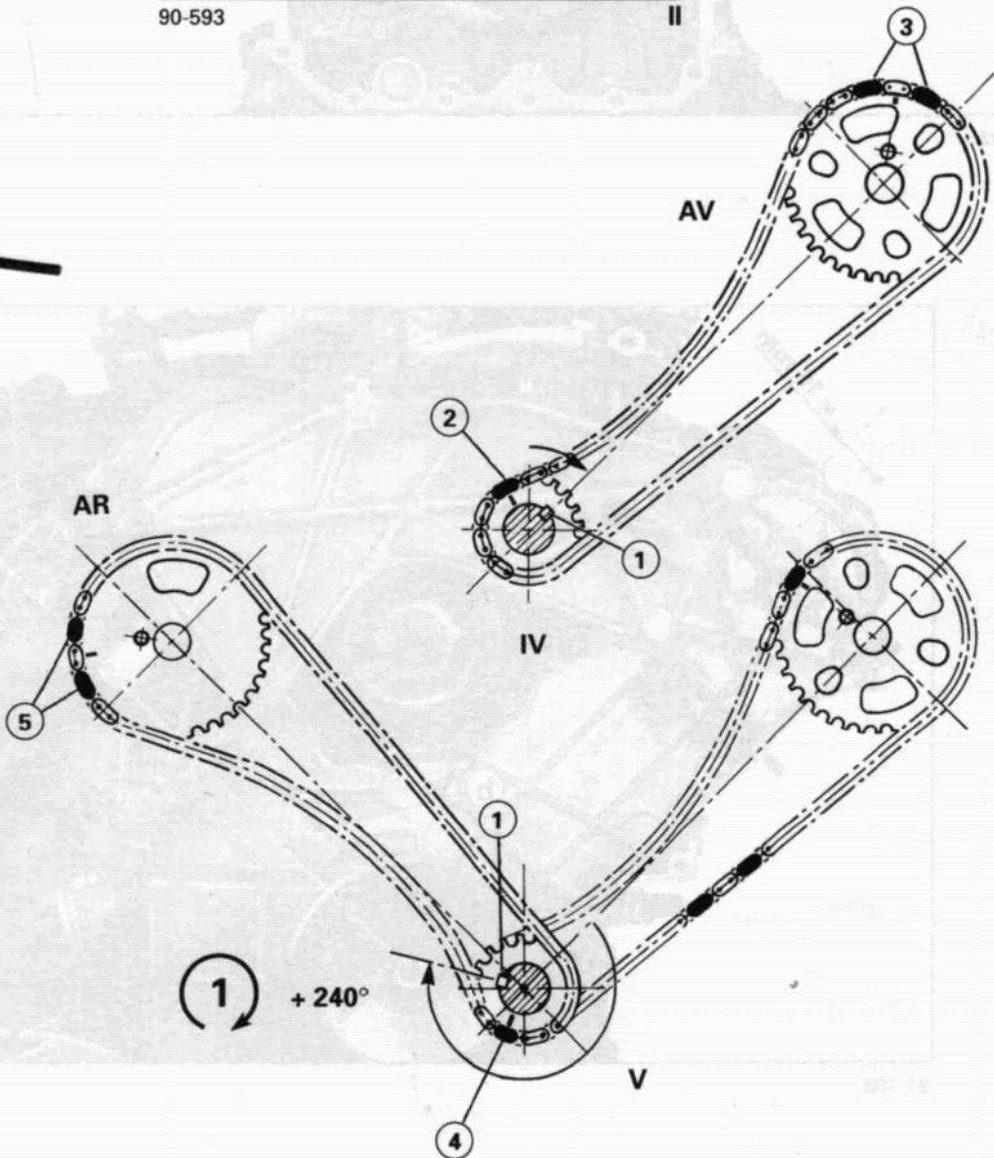

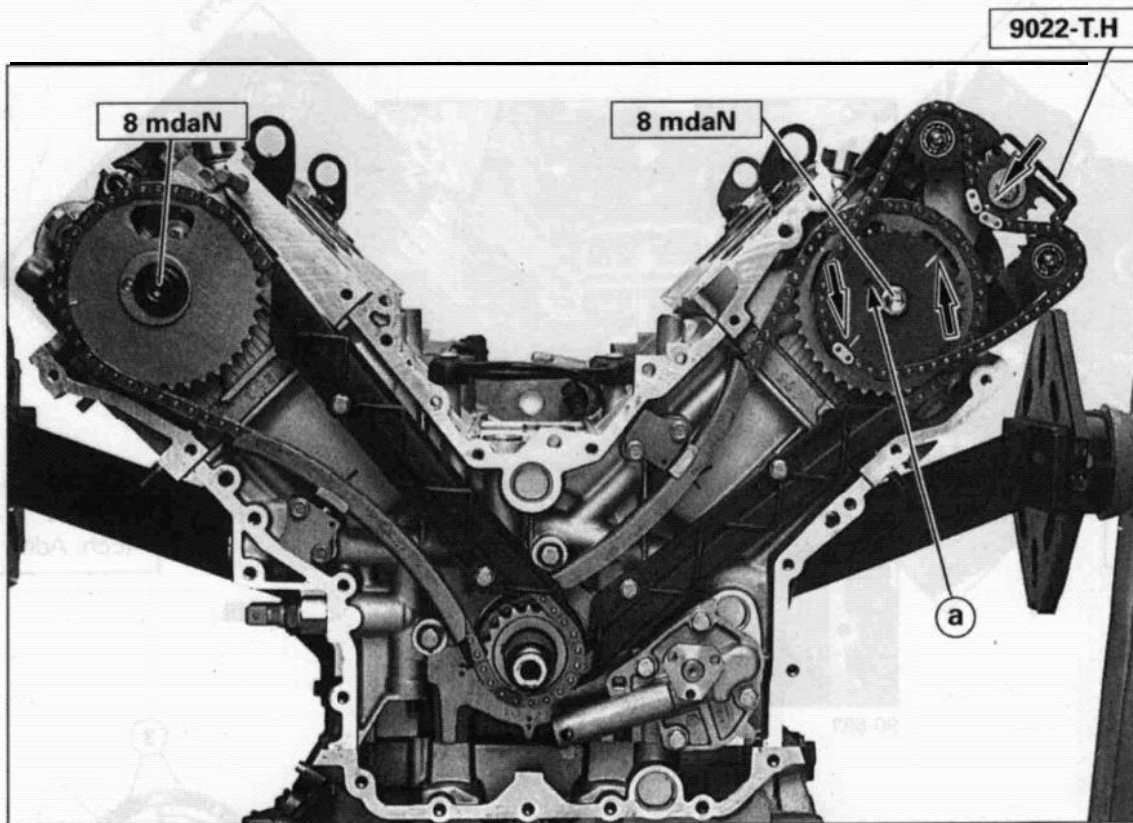

90-602

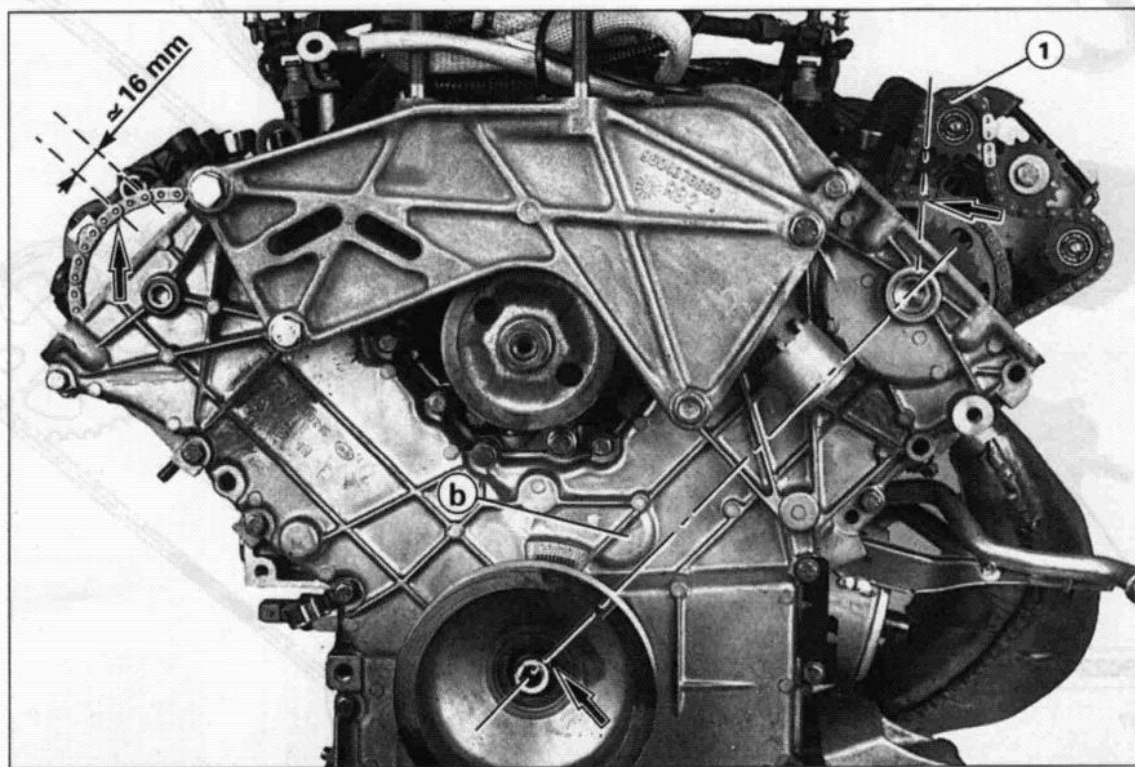

91-108

II



KONTROLL AV KAMAXELINSTÄLLNINGEN MOTOR ZPJ4

X M
122-0/4

5

Montage av kedjan till balansaxeln, Fig.

- Dra ihop fjädern på kedjespännaren (till balansaxeln) mha verktyg **9022-T-H**.
- Ställ markeringen på balansaxeldrevet mellan de två markeringarna på kedjan.
- Ställ en av de två markeringarna på drivkuggen mittemot den andre markeringen på kedjan. I detta läge är alla tre markeringarna i linje.
- Koppla in mekanismen "**a**" på drevet. Demontera verktyget **9022-T-H**.
- Dra åt skruvarna på kamaxlarna till **8 daNm**.



KONTROLL AV KAMAXELINSTÄLLNINGEN

Denna operation kräver att man tar bort ventilkåporna och muttern på vevaxelns remskiva för att kunna se markeringarna på kamaxlarna och kilspåret på vevaxeln.

Avlägsna muttern på vevaxelns remskiva (hylsnyckel 35 mm) genom hålla fast svänghjulet mha verktyg **6012-T**. Skruva loss tändstiften mha verktyg **9007-T**.

Placera vipparmarna på cylinder **N° 1** i "vippläge" (tändning av cylinder **N° 5**).

Placera kilspåret på  i linje med de främre cylindrarna (i linje med kanten "**b**" i transmissionskåpan).

- Markeringen  på kamaxeldrevet fram skall ställas mellan kuggarna och lagret på drevet (**1**),
- Markeringen  på kamaxeldrevet bak (**1**) skall vara ca 16 mm efter centrum på vipparmsrampen.

Montera :

- Ventilkåporna, (bestyrk fogytorna med AUTO JOINT OR - **E10**),
- Muttern på vevaxelremskivan (FRENBLOC - **E6**).

Åtdragning : **26 daNm**