



1

MOTOR ZPJ

XM
122-1/2

1

REKOMMENDERADE VERKTYG

9022-T : Verktygslåda motor ZPJ.

H : Låsningsverktyg för balansaxeln.

M : **6012-T** : Låssegment för svänghjulet.

N : **9007-T** : Tändstiftsnyckel.

9026-T : Golvstativ motor-VXL.

Momentnyckel (40 daNm).

Hylsa 35 mm platt säte.

DEMONTERING OCH MONTERING AV
KAMAXELKEDJOR MOTOR ZPJ



DEMONTERING

Vrid, Fig. IV vevaxeln så att kilspåret är vänt uppåt.

Låst fast svänghjulet mha verktyget **6012-T**.

Koppla loss :

- Oljepumpens kedjehjul (**9**),
- Kedjan (**10**),
- Kedjehjulet (**11**), kilen och bussningen.

Tag bort, Fig. I och Fig. II :

- Muttern (**2**) (med en 35 mm hylsal,
- Remskivan,
- Fästet (**1**),
- Termostathuset (**4**),
- Ventilåporna (**3**) och (**5**),
- Tändstiften (tändstiftsnyckel **9007-T**),
- Transmissionskåpan (**6**).

Håll fast, Fig. V : kedjespännaren på balansaxeln mha bygel **9022-T.H**.

Koppla loss, Fig. IV :

- Kedjehjulet (**7**),
- Kedjan (8).

Koppla loss, Fig. V kedjesläporna (13).

Koppla loss kedjehjulet (12) och kedjan genom att dra ihop kedjespännaren (16). Använd en skruvmejsel för att låsa kedjespännaren, Fig. V, 

Koppla loss kedjehjulet (**15**) och kedjan genom att dra ihop kedjespännaren (14). Lås som tidigare.

Motor ZPJ4, Fig. VII :

Kedjespännaren lossnar när kedjorna tas ned. För att montera, spänn med en 6-kantsnyckel, och säkra med verktyget **9022-T.L**.

NOTERA : en ny kedjespännaren levereras åtspänd och säkrad. Avlägsna säkringen från kedjespännaren efter montering.



1

XM
122-1/2

3

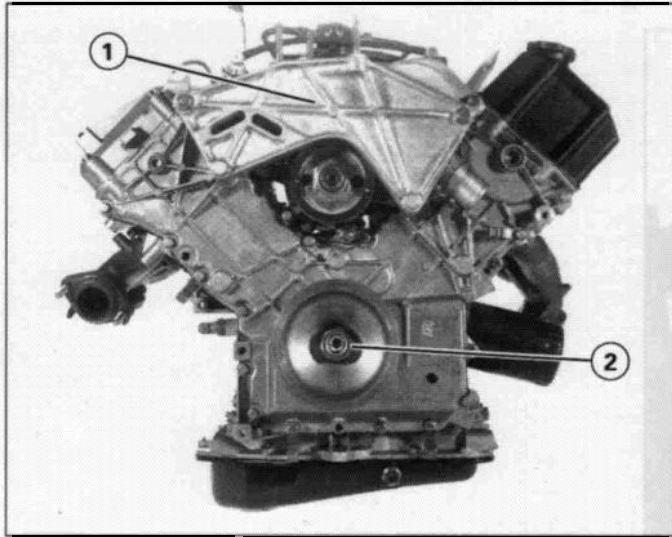

89-90

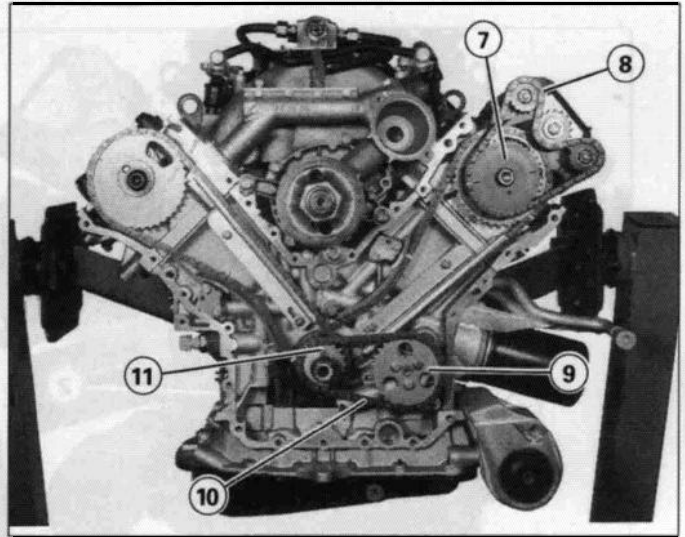

89-678

IV

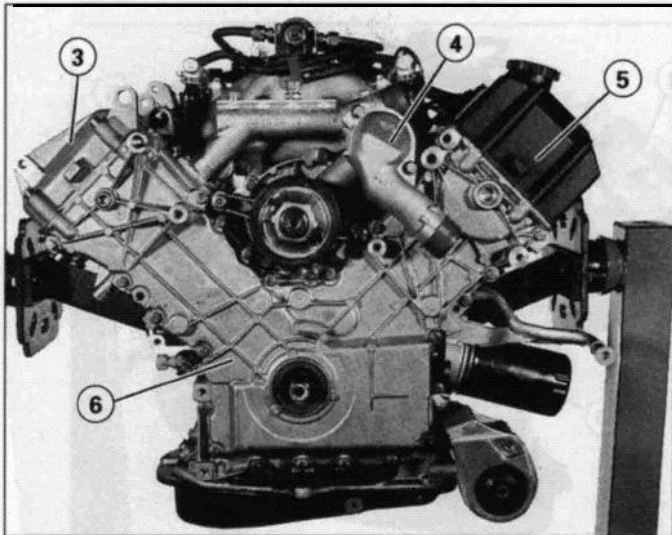

89-672

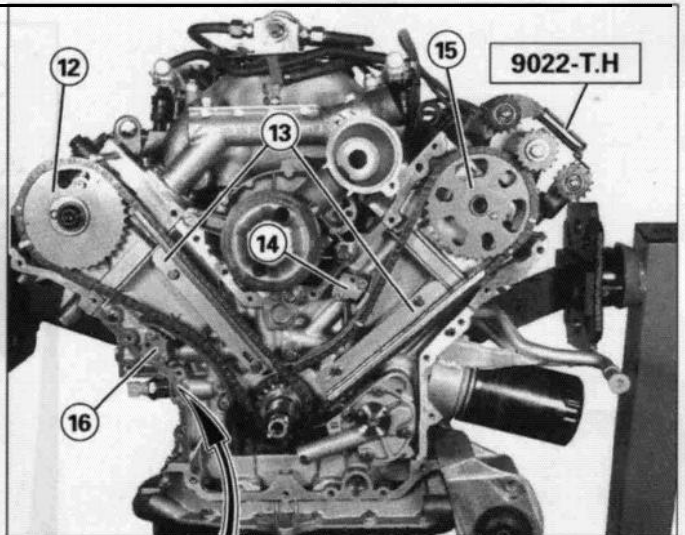

89-674

V

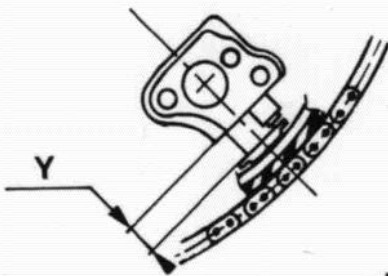

III

ZPJ

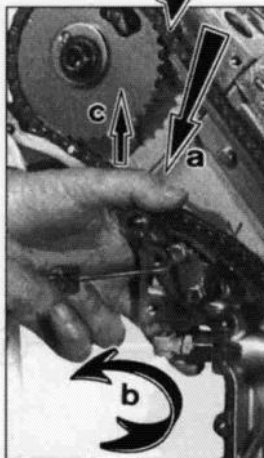

89-1405

VI

ZPJ4

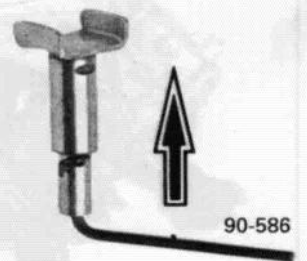

90-586

VII



90-587

Y.12-22

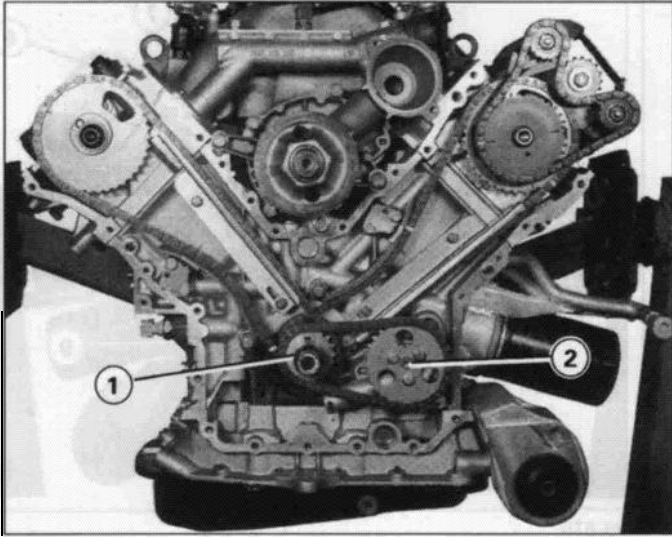

89-678

I

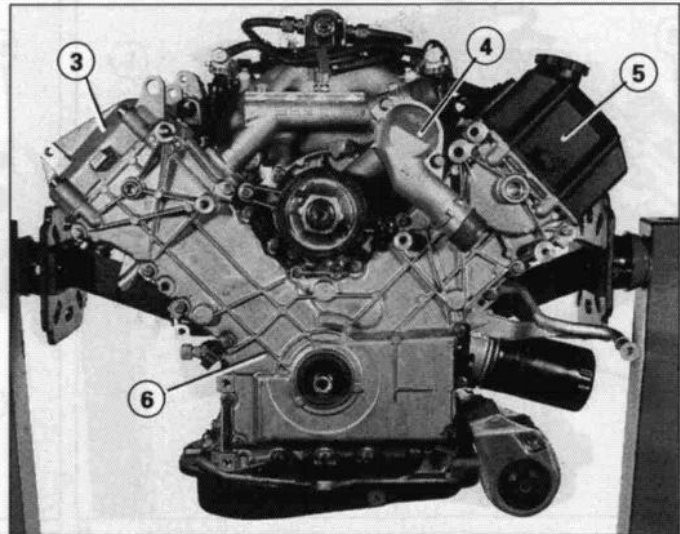

89-672

II

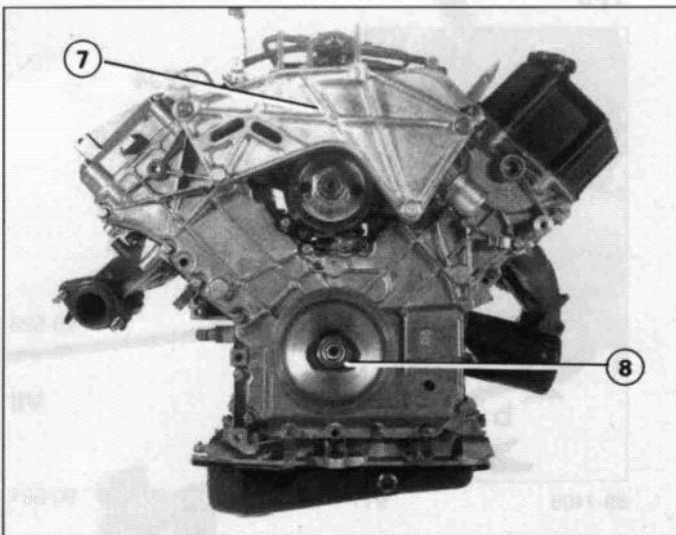

89-90

III



1

DEMONTERING OCH MONTERING AV
KAMAXELKEDJOR MOTOR ZPJ

XM
122-1/2

5

MONTERING

Rengör fogytorna : använd ett rengöringsmedel som DECAPLOC eller DECAPJOINT **(D2)**.

Installera kamaxlarna och montera kamaxelinställningen enligt motortyp, se :

Z P J : ① X M 122-0/2

Z P J 4 : ① X M 122-0/4

Installera, Fig. I,

- Kilparet på vevaxeln uppåt.

Montera, Fig. II :

- Bussningen,
- Kilen
- Vevaxeldrevet **(1)**.
- Oljepumpens kedja,
- Oljepumpens kedjehjul (2).

Åtdragning : 0,6 daNm

Smörj in transmissionskåpens fogyta samt ventilkåpens fogyta med AUTO JOINT **(E10)**.

Montera, Fig. II :

-Transmissionskåpan **(6)**,

Åtdragning : 1,3 daNm

-Termostathuset **(4)**,

-Ventilkåporna **(3)** och **(5)**,

Åtdragning :

- Ventilkåpa FRAM (5) **1,1 daNm**
- Ventilkåpa BAK (3) **1,5 daNm**

- Fästet **(7)**,

Åtdragning :

- skruv Ø 10 : **6 daNm**
- skruv 0 7 : **1,5 daNm**

Montera tändstiften.

Lås fast svänghjulet mha verktyget **6012-T**.

Montera :

- Remskivan,
- Muttern **(8)**, FRENBLOC **(E6)**.

Åtdragning : 26 daNm

Tag bort verktyget **6012-T**.



1

MONTERING

Rengör packningsplanen: använd ett rengöringsmedel som DECAPLOC eller DECAPJOINT (D2).

Ställ in, Fig.I:

- kilen (A) på vevaxeltappen i linje. **x - x'** mot de främre cylindrarna,
- spåret (**B**) på kamaxeltappen uppåt i linje **Y - y'**,
- spåret (C) på kamaxeltappen neråt i linje **z - z'**.

Montera, Fig.II:

- kamaxelkedjan så att märket överensstämmer med märket på vevaxelns kedjehjul,
- märket på kamaxelns kedjehjul centrerat mellan de två märkena på kedjan,
- tryck på kugghjulet på kamaxeln,
- släpan (**2**),

- Lås upp kedjespännaren (**1**). 

Ställ in, Fig. III:

- märkningen (D) på vevaxelns kedjehjul i linje FI - R' mot axeln på oljepumpen.

Montera:

- kamaxelkedjan så att överensstämmer med märket på vevaxelns kedjehjul,
- märket på kamaxelns kedjehjul centrerat mellan de två märken på kedjan,
- kontrollera så att tappan på kedjehjulet passar in i spåret på kamaxeln.
- tryck på kedjehjulet på kamaxeln,
- skruven (**3**),
- släpan (4).

- Lås upp kedjespännaren (5). 

**Ställ in, Fig.I:**

- tappen "a" på den främre kamaxelns kedjehjul i linje med topplockets packningsplan och tappens vänd utåt

Montera:

- balansaxelkedjan med märket på kedjehjulet (3) överensstämmande med ett utav kedjans märken,
- märket på kedjehjulet (4) överensstämmande med märket på kedjan,
- kedjehjulet (4) på kamaxeln,
- skruvarna (1) och (2)
åtdragning: 8 daNm.

Lossa balansaxelkedjans kedjespännare.

Ställ in, Fig.II:

- kilen på vevaxeltappen i linje rakt uppåt.

Montera:

- distansbrickan,
- kilen,
- vevaxelns kedjehjul (6),
- oljepumpkedjan,
- oljepumpens kedjehjul (5).

Bestryk packningsytorna på transmissionskåpan med AUTO JOINT (E10).

Montera, Fig.III och Fig.IV:

- transmissionskåpan (10),
åtdragning: 1,3 daNm,
- termostathuset (8),
- ventilkåporna (7) och (9),
åtdragning: 1,7 daNm.
- fästet (11),
åtdragning skruv el 0: 4,5 daNm,
skruv ø 7: 1,3 daNm.

Montera tändstiften.

Lås svänghjulet med hjälp av verktyget **6012-T**.

Montera:

- remskivan,
- muttern (12) med FRENBLOC (E6),
Btdragning: 26 daNm.

Tag bort verktyget **6012-T**.



1

XM
122-1/2

7

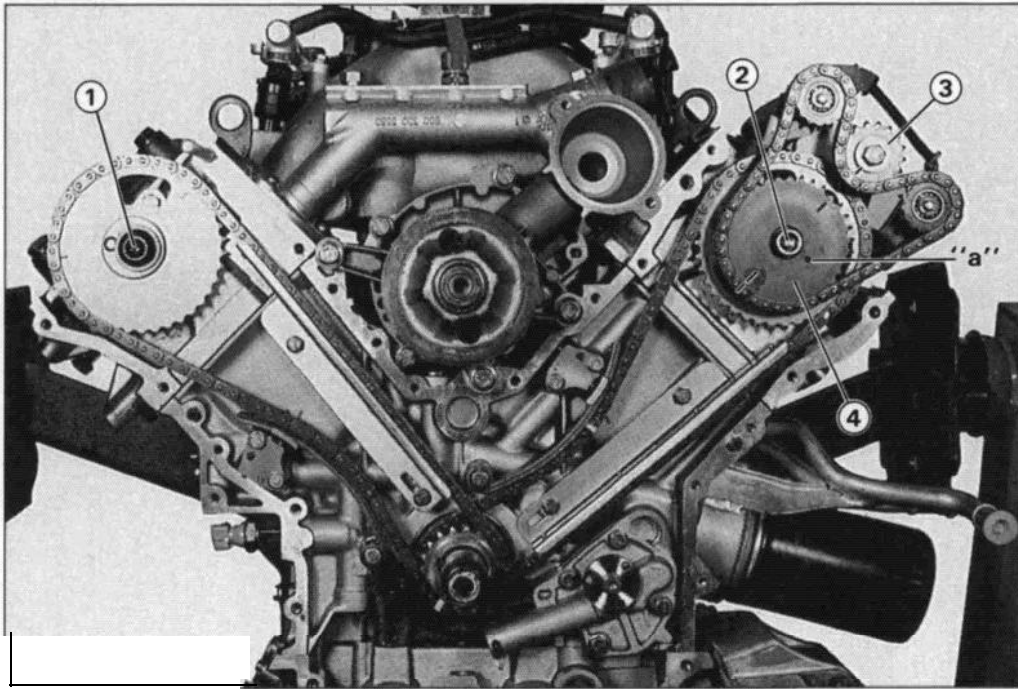

89-671

I

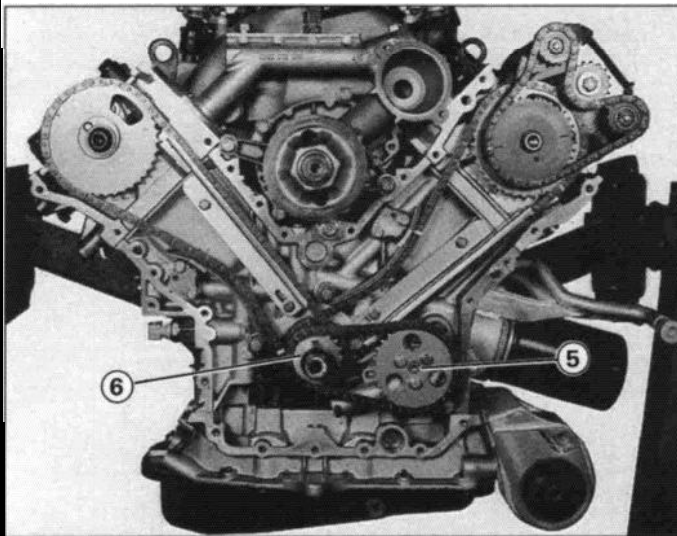

89-678

II

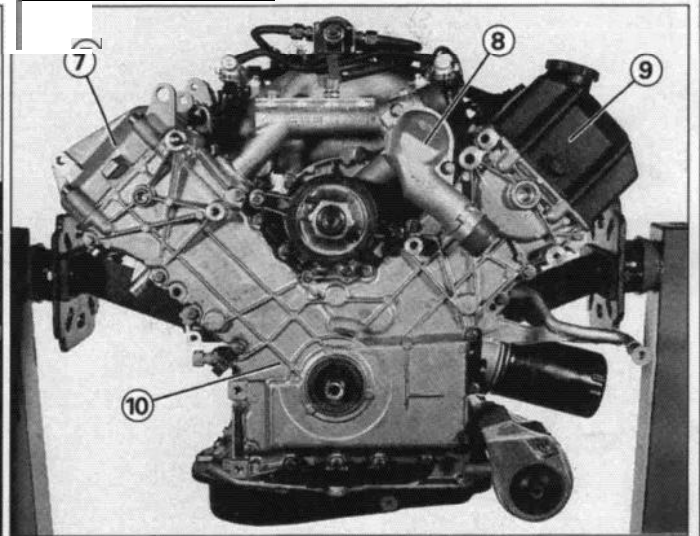

89-672

III

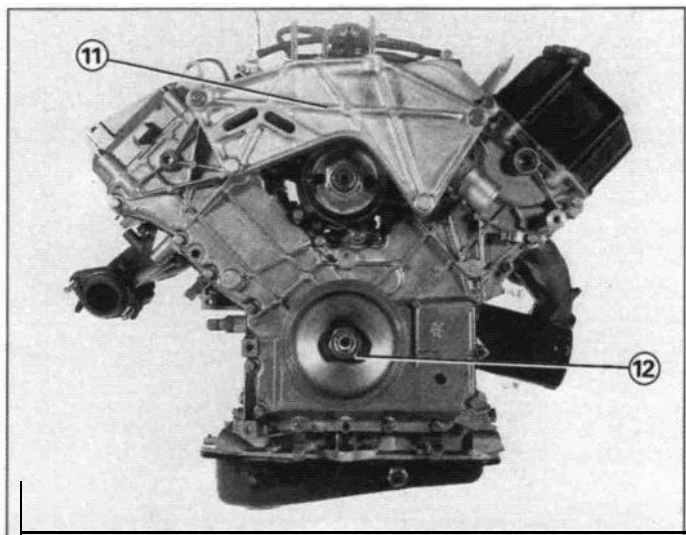

89-90

IV