



11



XM
450-00/1

1

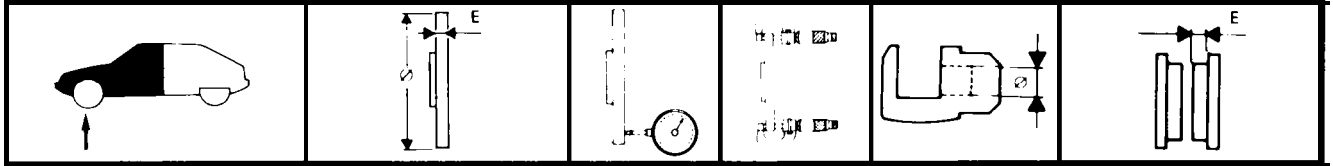

▶ OPR 5228 03/91 XM-BL	0	276 mm	0,05 mm MAXI	0,01 mm	57 mm	S = 45 cm ²	
	E	22 mm				E	12 mm
XM-BL-BK O.PR 5229 → 03/91	E mini	20 mm	0,05 mm MAXI	0,01 mm	57 mm	S = 50 cm ²	
	0	283 mm				E	12 mm
	E mini	24 mm				E mini	3 mm

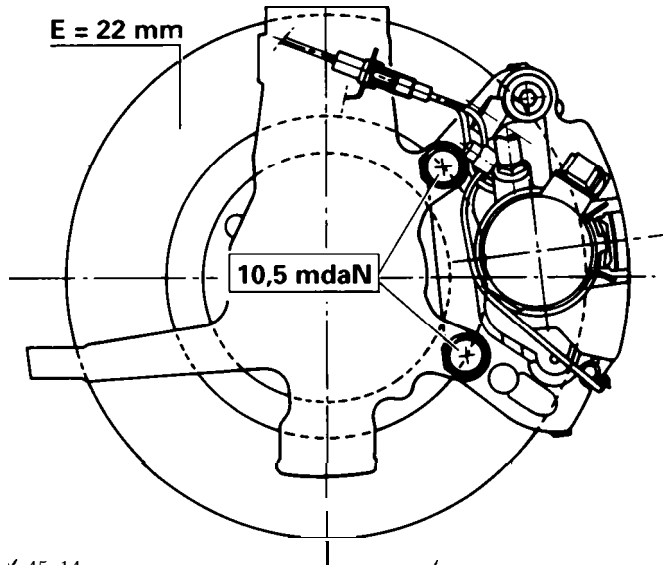

Y. 45-14

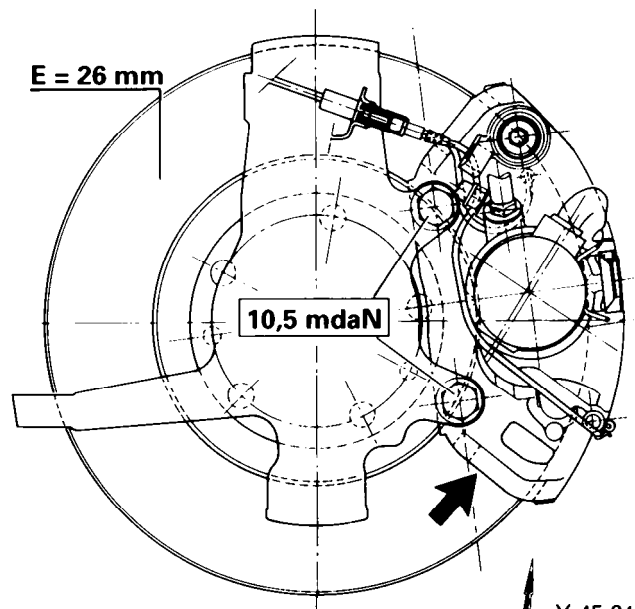

Y. 45-24

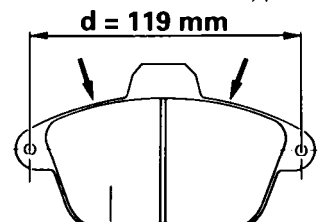
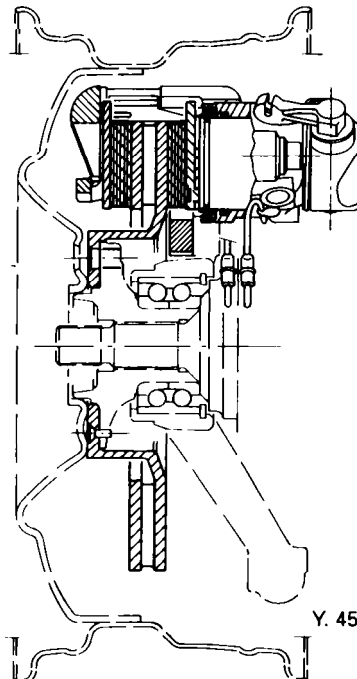
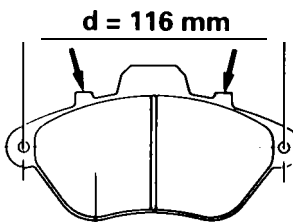

BL		ABEX 349
		TEXTAR. T441

BL		ABEX 349
→ AM 92		
BL		ABEX 949
AM 92 →		
BK		

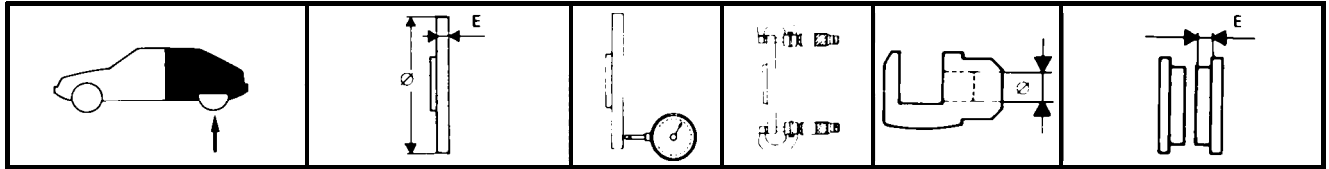

	Ø	224 mm	0.05 mm MAXI	0,01 m m	33 mm	S = 17 cm ²	
	E	9 mm				E	11,4 mm
	E mini	7 mm				E	2 mm
	Ø	251 mm	0.05 mm MAXI	0,01 m m	40 mm	S = 35 cm ²	
	E	12 mm				E	11,4 mm
	E mini	10 mm				E mini	2 mm

BL : 09 4,5 mdaN

BK : Ø 10 7 mdaN

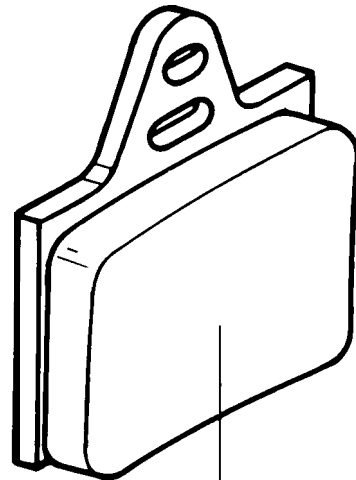
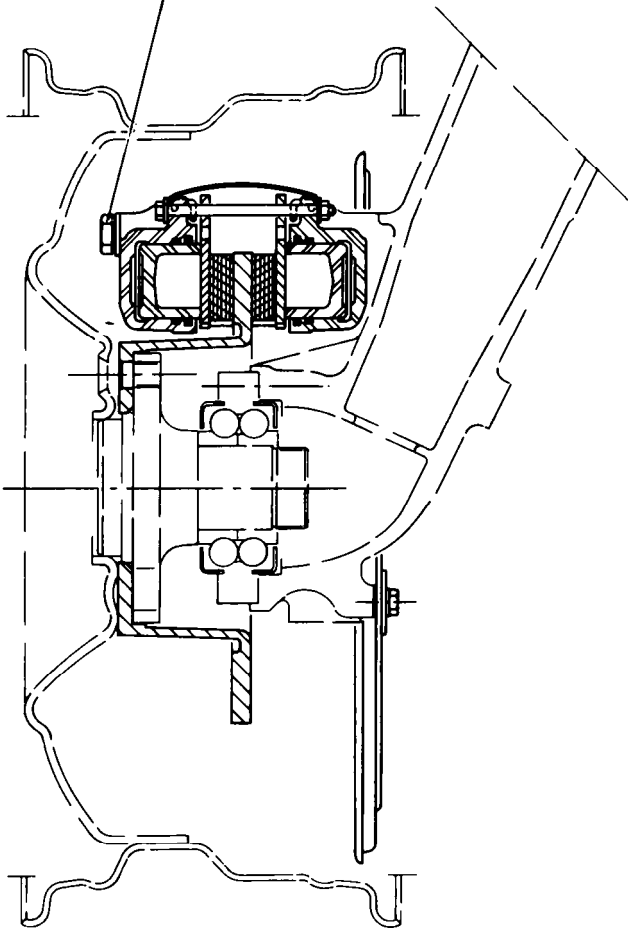

BX. 45-27

BL	→ AM 92		ABEX 349
	→ AM 91		TEXTAR. T441
	AM 91 →		ABEX 949
BL	AM 92 →		ABEX 949
BK			ABEX 949



11



XM
450-00/1

3

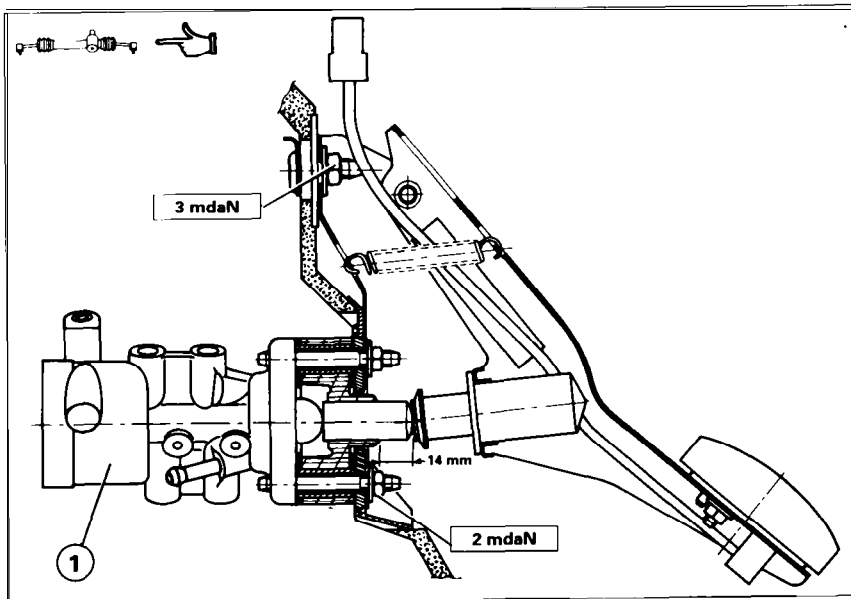

Y. 45-1

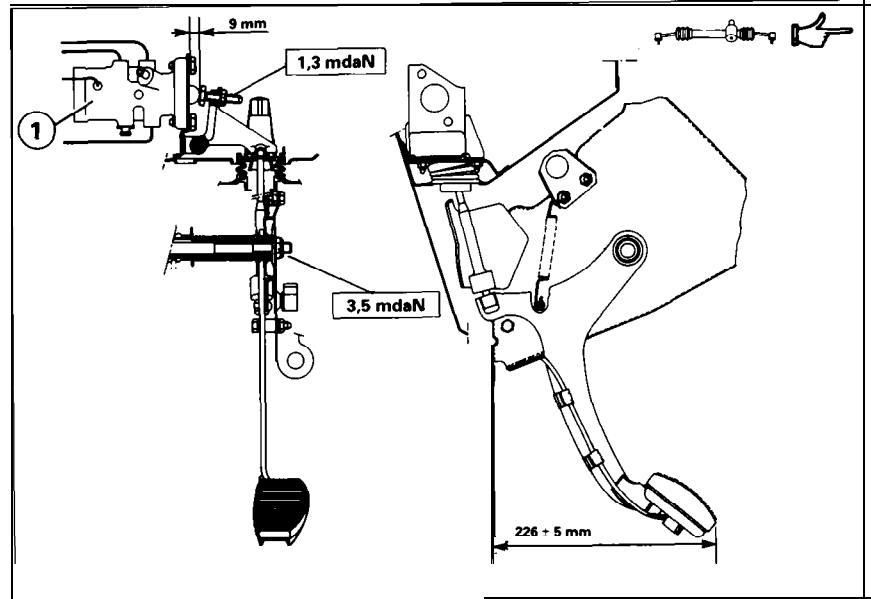

Y. 45-15

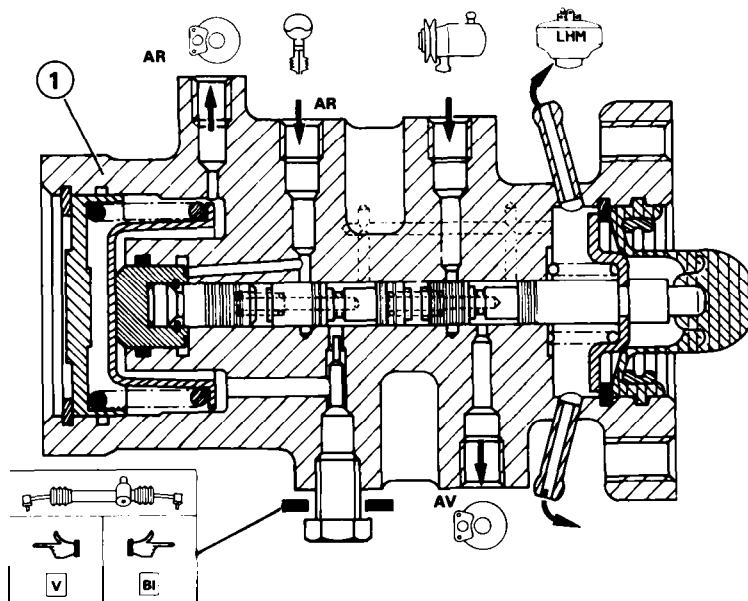

3X. 45-30

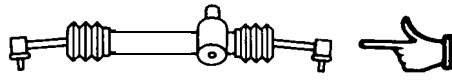
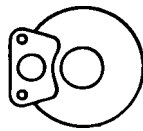

DIRASS

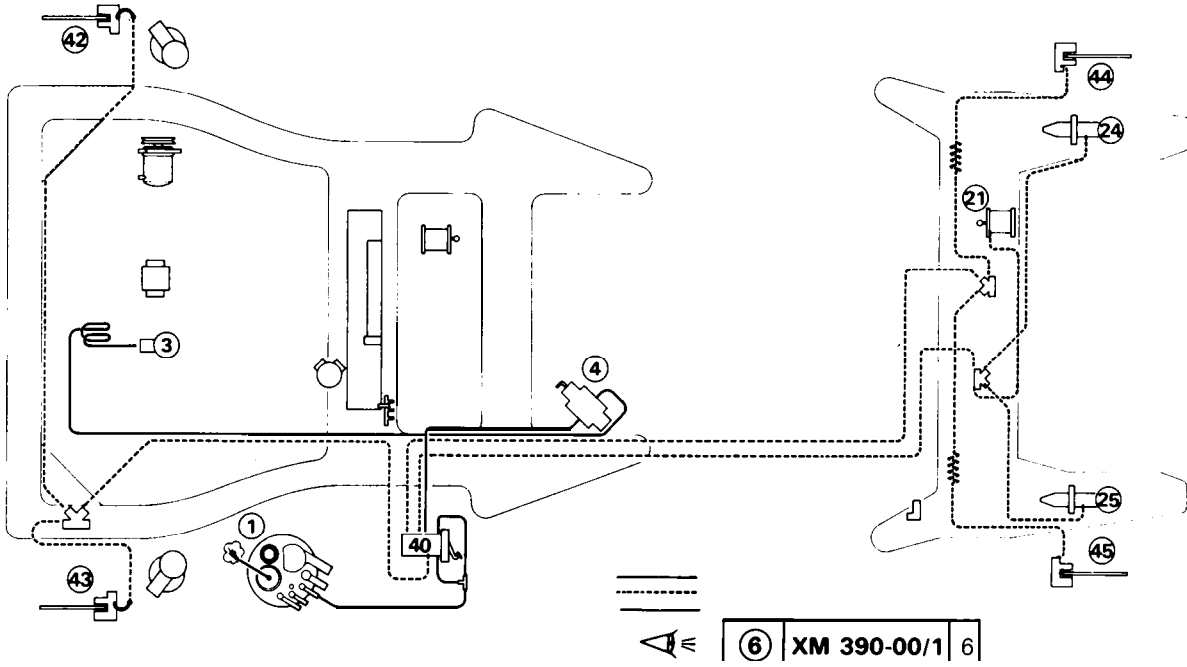

Y.39-20
Y.39-21

DIRAVI

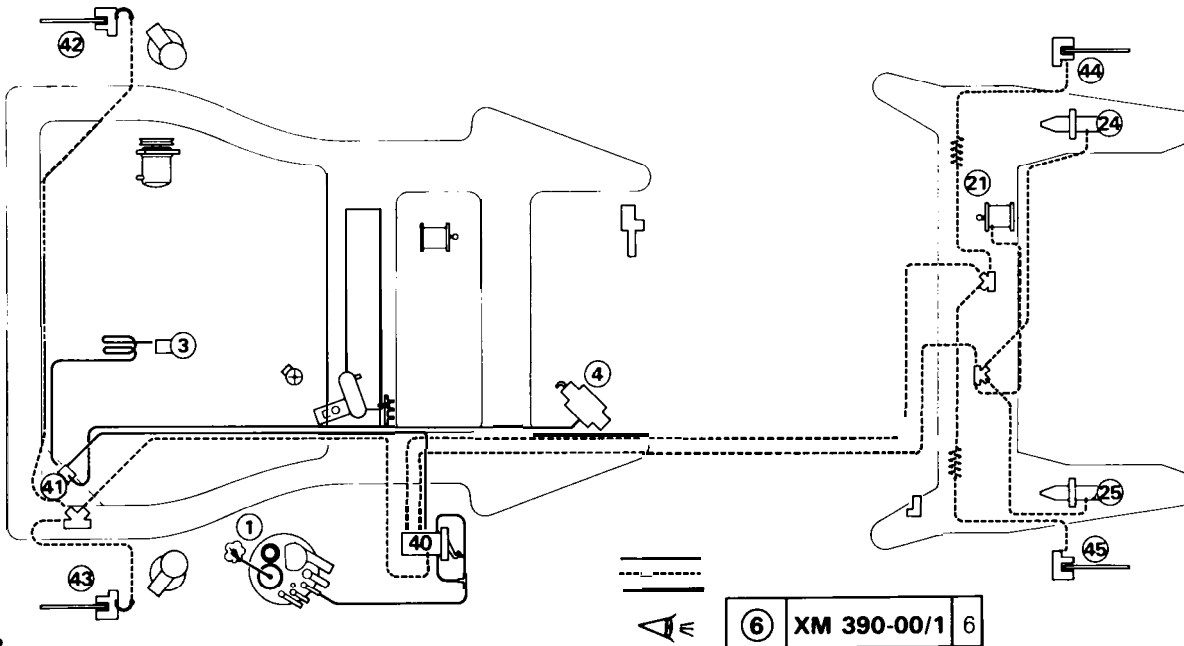

Y.39-22
Y.39-23



11

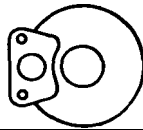

XM

450-00/1

5

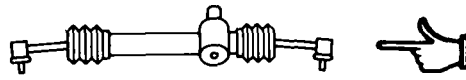

DIRASS - ABS

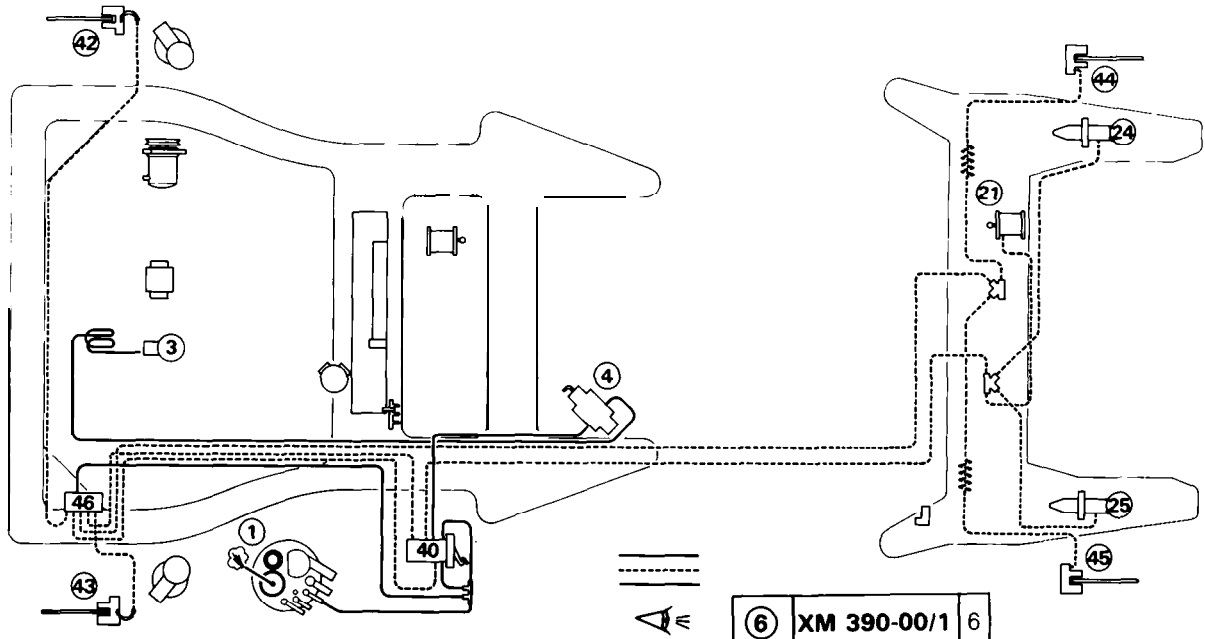

Y.39-10
Y.39-11

DIRAVI - ABS

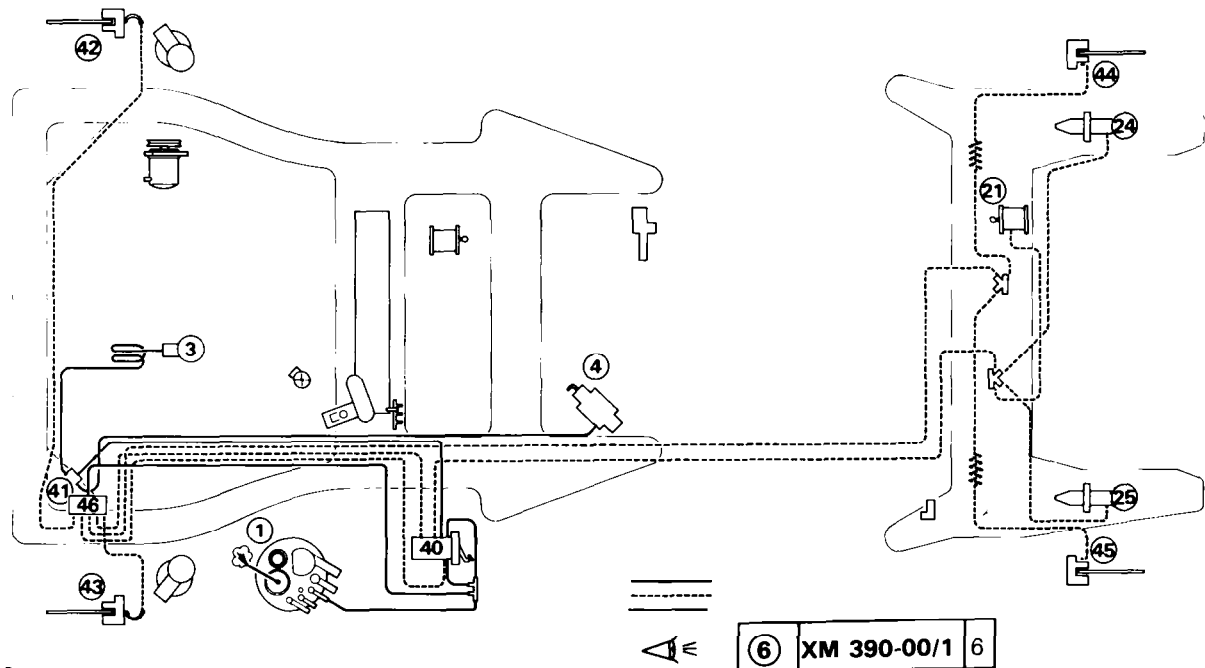

Y.39-12
Y.39-13

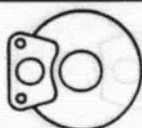

DIRASSI

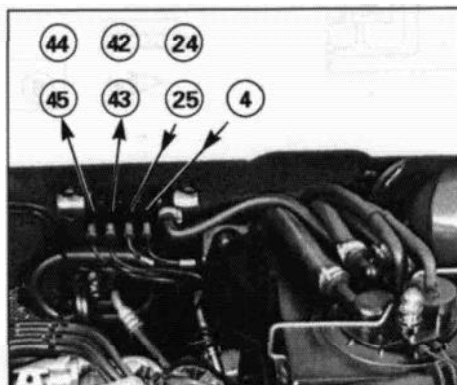
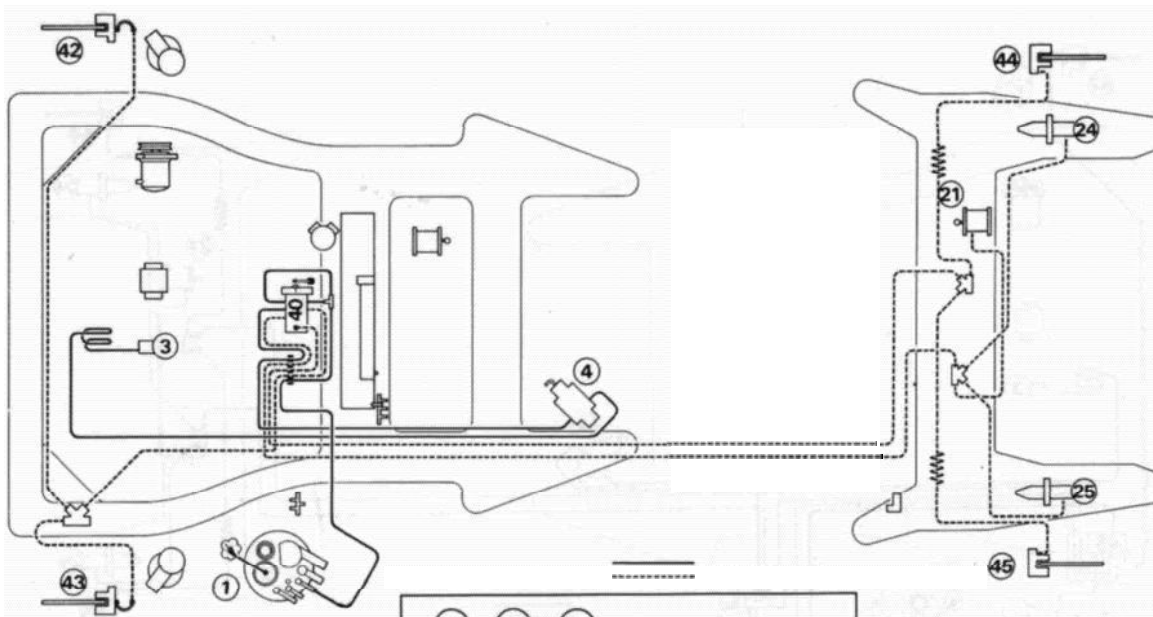

90-55

Y.39-31
Y.39-32

DIRASSI - ABS

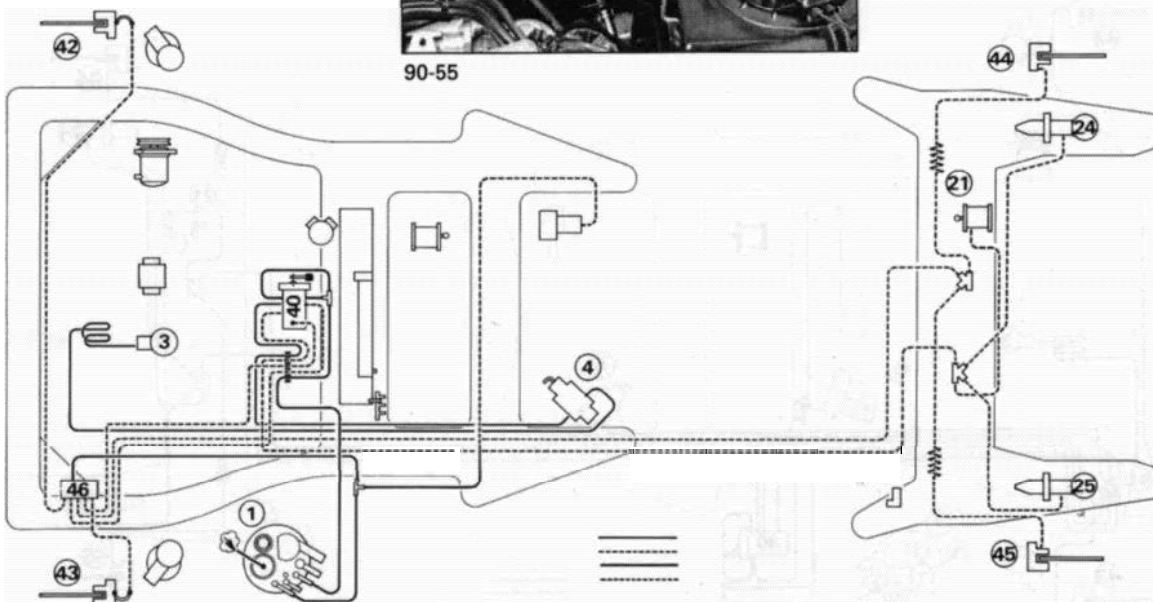

Y.39-29
Y.39-30



Justering av givarna

Ny givare (med pappersschims, tjocklek 0,5 mm)

- Montera givaren med *pappersschimset "a"* på pivoten, efter att ha lossat på skruven (2).
- Dra **åt** fästskruven (1).
- För fram givaren (schimset i kontakt med kuggkransen).
- Dra **åt** skruven (2) till **0,3 daNm**.

Givare utan pappersschims

- Givare fram **Fig. I • II och IV**
- Montera givaren på styrleden, efter att ha lossat **på** skruven (2).
- Dra **åt** fästskruven (1).
- Med hjälp av ett bladmatt, ställ in spelet till **0,5 mm** mellan givaren och kuggkransen.
- Dra åt skruven (2) till **0,3 daNm**.

- Givare bak **Fig. III och V**
- Mät avståndet mellan anliggningsytan för givaren och en kugge i kuggkransen.
- Justera in givaren så att **avståndet** mellan anliggningsytan på givaren och dess inre ände blir det samma som mattet mot ytan på fjädringsarmen, **minus 0,5 mm**.
- Dra åt skruven (2) till **0,3 daNm**.
- Montera givaren i fjädringsarmen och dra **åt** fästskruven (1).



PARKERINGSBROMS

Parkeringsbromsen verkar på framhjulen.

Den ansätts med pedalen (6).

Låsning och upplåsning görs med handtaget (5).

Mekanismen (**4**), som styr de båda främre bromsoken, sitter i tunneln för avgassystemet.

De båda bromsoken är försedda med kolvar med en automatisk justering av parkeringsbromsen.

Justering

Slaglängden hos hävarmarna i parkeringsbromsen får inte justeras med vajrarna.

Det spel som uppstår genom gradvis förslitning justeras av hydraultrycket, med hjälp av ett system integrerat i bromsokets kolv.

- ☐ ◊ ○ □ ⊙ ⊞ ⊠ ⊡ ⊢ ⊣ ⊤ ⊥ ⊦ ⊧ ⊨ ⊩ ⊪ ⊫ ⊬ ⊭ ⊮ ⊯ ⊰ ⊱ ⊲ ⊳ ⊴ ⊵ ⊶ ⊷ ⊸ ⊹ ⊺ ⊻ ⊼ ⊽ ⊾ ⊿
- Motorn på tomgång.
- Parkeringsbromspedalen i viloläge.
- Tryck ner den ordinarie bromspedalen helt. Hydraultrycket ger automatisk justering.
- Släpp pedalen, parkeringsbromspedalen skall röra sig mellan 4 och 12 hack, beroende på anläggningen.
- *Justering av vajrarna*
 - Tryck ner den ordinarie bromspedalen så att bromsklossarna går emot bromskivan, släpp pedalen.
 - Ställ spaken (5) i låsläge.
 - Tryck ner pedalen (6) till det fjärde hacket.
 - Justera på muttrarna (2) så att ett spel på **1,5 mm** erhålles vid vågen (3).
 - Lossa spaken (**5**), pedalen skall återgå till viloläge.
 - Hävarmarna (**1**) får inte påverkas av vajrarna oavsett hjulens inställning och bilens höjdläge.
 - Dra åt låsmuttrarna till **2 daNm**.
 - Tryck flera gånger på pedalen och kontrollera att den varje gång återgår till viloläget.
 - Pedalen måste stanna någonstans mellan sjätte **och** tolfte hacket.



11

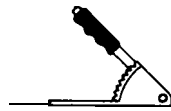

XM
450-00/1

9

