



11

BROMSSYSTEM

XM
456-0/1

1

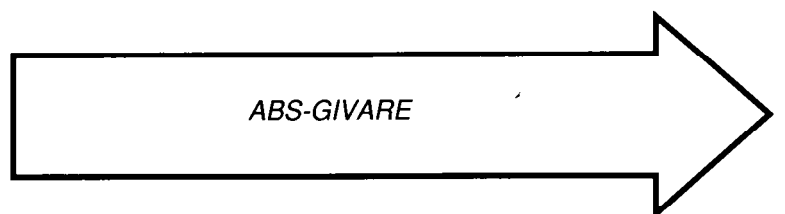



Justering av givarna

Ny givare (med pappersschims, tjocklek 0,5 mm)

- Montera givaren med *pappersschimset "a"* på pivoten, efter att ha lossat på skruven (2).
- Dra fästskruven **(1)**, utan att dra fast den.
- För fram givaren (schimset i kontakt med kuggkransen).
- Dra åt a) fästskruven **(1)** till **1 daNm** b) skruven (2) till **0,3 daNm**.

Givare utan pappersschims

- Givare fram **Fig. I- II och IV**
 - Montera givaren på pivoten, efter att ha lossat på skruven (2).
 - Dra fästskruven **(1)**, utan att dra fast den.
 - Ställ in spelet (med hjälp av ett bladmatt) till **0,5 mm** mellan givaren och kuggkransen.
 - Dra åt a) fästskruven **(1)** till **1 daNm** b) skruven (2) till **0,3 daNm**.
- Givare bak **Fig. III och V**
 - Mät avståndet mellan anliggningsytan för givaren och en kugge i kuggkransen.
 - Justera in givaren så att avståndet mellan anliggningsytan på givaren och dess inre ände blir det samma som mattet uppmätt på fjädringsarmen, **minus 0,5 mm**.
 - Dra åt skruven (2) till **0,3 daNm**.
 - Montera givaren i fjädringsarmen och dra åt fästskruven **(1)** till **1 daNm**.



11

XM
456-0/1

3

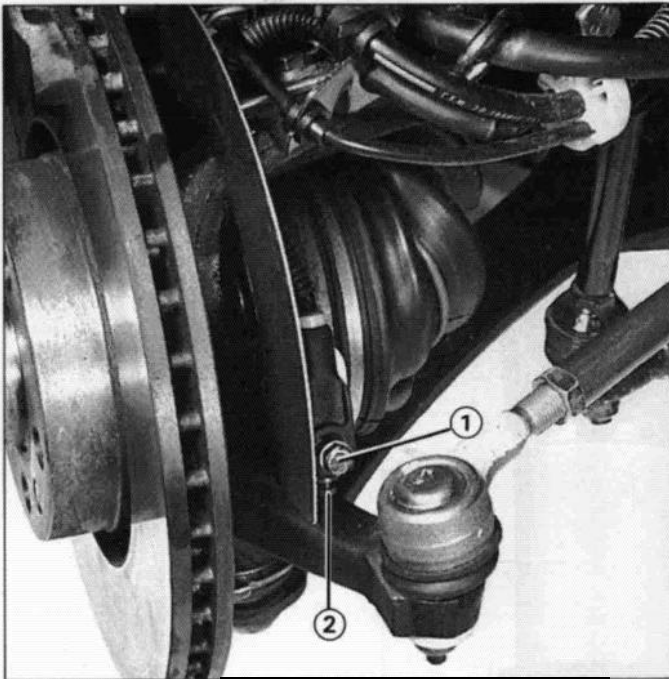

89-125

I

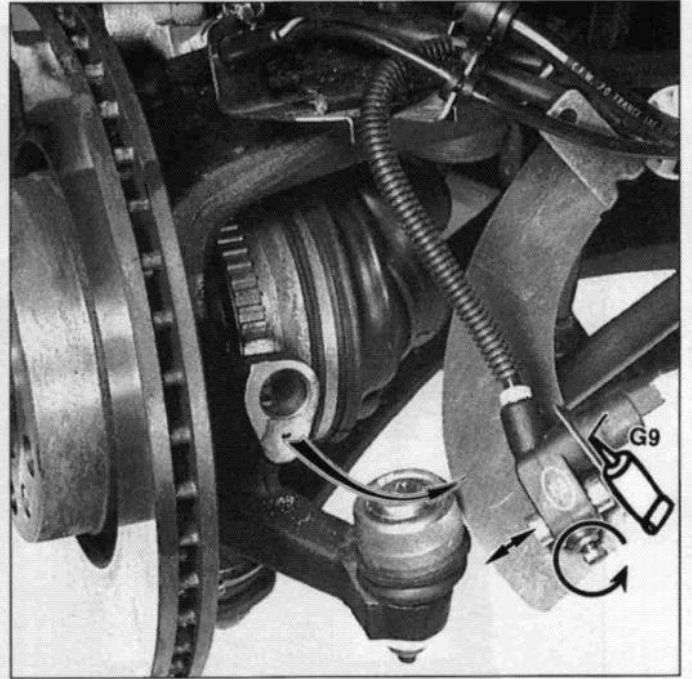

89-128

II

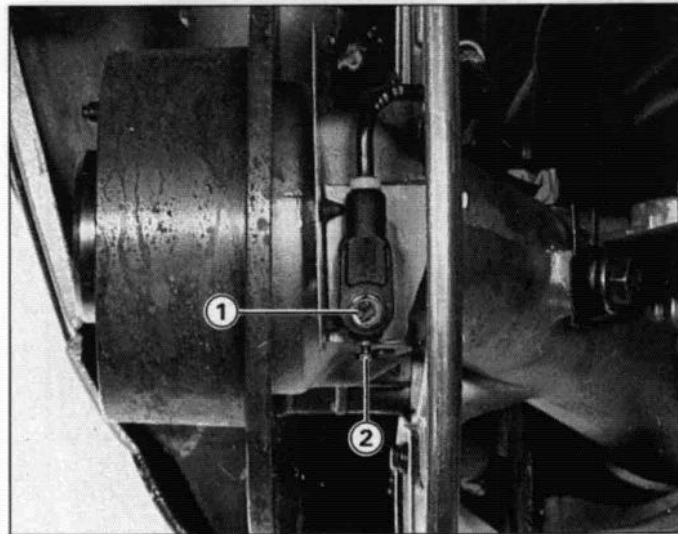

88-599

III

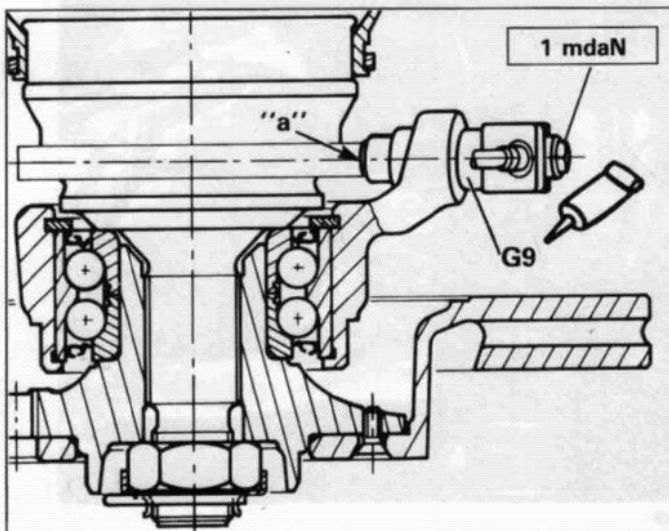

1Y.45-2

IV

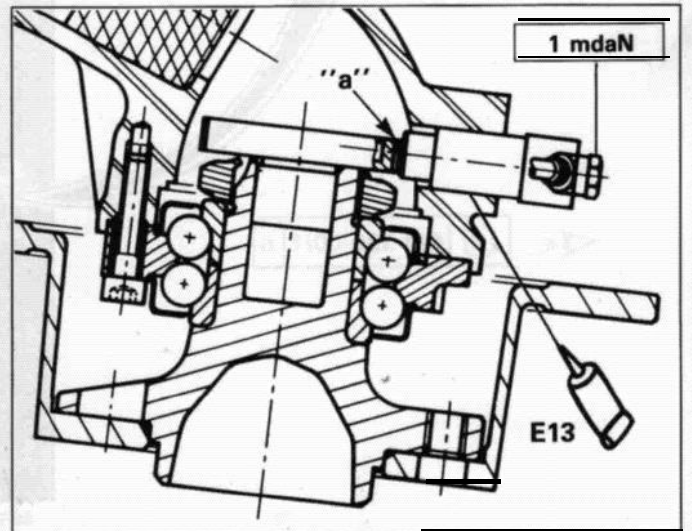

Y.45-3

V

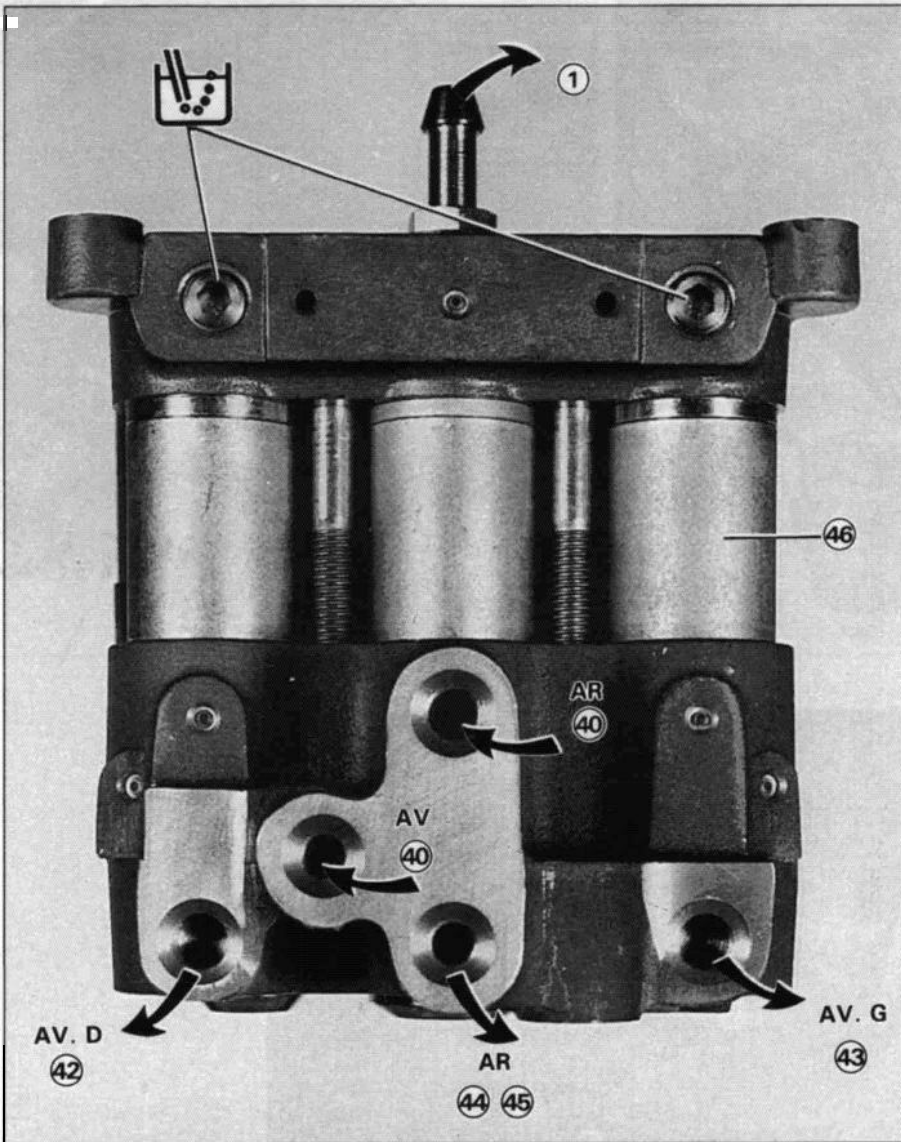

88-703



6

XM 390-00/1

6

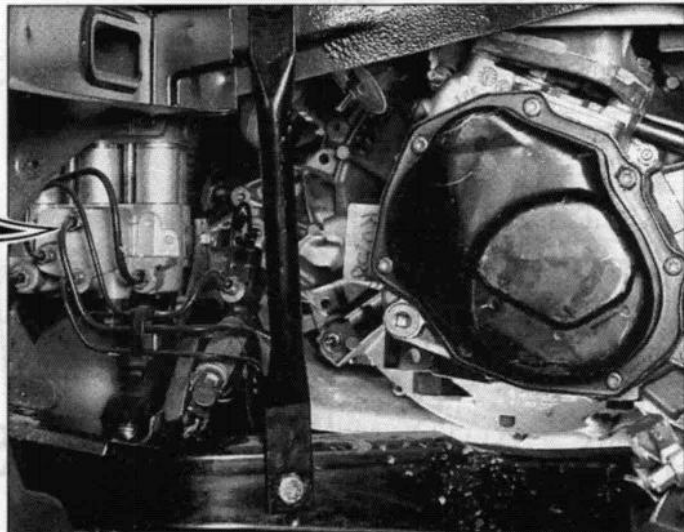

89-398